

FAFREES

Používateľská príručka

Elektrický bicykel F20



Naskenujte a pozrite si montážne video

EN / DE / FR / IT / ES

**DÔLEŽITÉ!**

Nájdite číslo rámu svojho ebike a zapíšte si ho do poľa nižšie. V prípade budúcej potreby je toto číslo jedinečným identifikačným kódom vášho ebiku.

**WICHTIG!**

Bitte finden Sie die Rahmennummer Ihres E-Bikes and tragen Sie diese in das Feld unten ein. Im Falle eines zukünftigen Bedarfs ist diese Nummer der eindeutige Identifikationscode Ihres E-Bikes.

**DÔLEŽITÉ!**

Veillez trouver le numéro de cadre de votre vélo électrique et note-le dans l'espace ci-dessous. V prípade budúcnosti, je to číslo jedinečného identifikačného kódu ebike.

**DÔLEŽITÉ!**

Cerca il numero di telaio della tua ebike e scrivilo nello spazio sottostante. In caso di necessità future, questo numero è il codice identificativo univoco della tua ebike.

**DÔLEŽITÉ!**

Busque el número de cuadro de su bicicleta eléctrica y escríbalo en el espacio a continuación. En caso de necesidad futura, este numero es el código de identificación único de su bicicleta eléctrica.



OBSAH

Angličtina	1-20
Deutsch	21-41
Français	42-62
Italiano	63-83
Španielčina	84-105

Ďakujeme, že ste si zakúpili Ebike Fafrees F20.

Sme hrdí na to, že vám prinášame kvalitný produkt, ktorý vám bude slúžiť roky. Pred montážou a jazdou na bicykli si prečítajte celý tento návod a pochopte ho. Ak máte po prečítaní tejto príručky otázky, obráťte sa na podporu Fafrees alebo nás kontaktujte e-mailom alebo nám zavolajte.

POUŽÍVANÍM TEJTO PRÍRUČKY

Táto príručka obsahuje podrobnosti o produkte, jeho vybavení a informácie o prevádzke, údržbe a ďalšie užitočné tipy pre majiteľov. Pred použitím si ho pozorne prečítajte a oboznámte sa s ebikom, aby ste zaistili bezpečné používanie a predišli nehodám. Táto príručka obsahuje mnoho varovaní a upozornení týkajúcich sa bezpečnej prevádzky a následkov, ak sa nevykonáva správne nastavenie, prevádzka a údržba. Všetky informácie v tejto príručke by ste si mali dôkladne prečítať a v prípade akýchkoľvek otázok nás okamžite kontaktujte.

Poznámky, varovania a upozornenia obsiahnuté v príručke a odsekoch sú označené trojuholníkovým symbolom upozornenia na ľavej strane, je potrebné venovať osobitnú pozornosť. Používatelia by tiež mali venovať osobitnú pozornosť informáciám označeným v tomto návode, ktoré začínajú OZNÁMENÍM.

Uschovajte si tento návod spolu s ďalšími dokumentmi, ktoré boli priložené k vášmu bicyklu, pre budúce použitie, avšak celý obsah tohto návodu sa môže zmeniť alebo stiahnuť bez upozornenia.

Navštívte <https://www.fafreesbike.com/pages/user-manual>, kde si môžete pozrieť a stiahnuť najnovšiu verziu. Spoločnosť Fafrees vynakladá maximálne úsilie na zabezpečenie presnosti svojej dokumentácie a nepreberá žiadnu zodpovednosť, ak sa v nej objavia nejaké chyby alebo nepresnosti.

Pretože nie je možné predvídať každú situáciu alebo stav, ktorý sa vyskytne počas jazdy, táto príručka neposkytuje žiadne informácie o bezpečnom používaní bicyklov za všetkých podmienok. S používaním akéhokoľvek bicykla sú spojené riziká, ktoré nemožno predvídať ani sa im vyhnúť a sú výlučne na zodpovednosti jazdca.

VŠEOBECNÁ BEZPEČNOSŤ

POZOR! Pri používaní tohto produktu je potrebné vždy dodržiavať základné bezpečnostné opatrenia, vrátane nasledujúcich:

- a) Pred použitím produktu si prečítajte všetky pokyny.
- b) Aby sa znížilo riziko zranenia, je potrebný prísny dohľad, keď sa výrobok používa v blízkosti detí.
- c) Nevkladajte prsty ani ruky do výrobku.
- d) Tento produkt nepoužívajte, ak je ohybný napájací kábel alebo výstupný kábel rozstrapkaný, má porušenú izoláciu alebo iné známky poškodenia.
- e) Toto zariadenie nie je určené na používanie pri okolitých teplotách nižších ako -4°F (-20°C) alebo nad okolité teploty 113°F (45°C).
- f) Batéria je určená na nabíjanie, keď je okolitá teplota medzi 32°F (0°C) a 104°F (40°C). Batériu nikdy nenabíjajte, keď je okolitá teplota mimo tohto rozsahu.

POZOR! Je vašou zodpovednosťou dodržiavať všetky zákony týkajúce sa premávky a používať správne vybavenie. To zahŕňa vhodné cyklistické oblečenie a údržbu bicyklov.

Dodržiavajte všetky miestne zákony a nariadenia týkajúce sa cyklistickej dopravy.

Dodržiavajte predpisy o osvetlení bicyklov, udeľovanie licencií na jazdu na chodníkoch, používaní cyklotrás a chodníkov, zákony o prilbách, zákony o deťoch týkajúce sa cyklistiky a špeciálne zákony o premávke na bicykli, je vašou zodpovednosťou poznať a dodržiavať miestne zákony.

- Pri jazde na bicykli vždy noste správne nasadenú prilbu, ktorá zakrýva čelo. Mnohé miesta vyžadujú špecifické bezpečnostné zariadenia. Je vašou zodpovednosťou oboznámiť sa s miestnymi zákonmi, pravidlami a nariadeniami, na ktorých jazdíte, a dodržiavať všetky príslušné zákony, vrátane vybavenia seba a svojho bicykla tak, ako to vyžaduje zákon.

-Ak nie je uvedené inak, hmotnosť jazdca a batožiny by nemali presiahnuť 308 libier/140 kg.

- Pred jazdou na bicykli vždy skontrolujte, či všetko funguje správne a správne zarovnané.

-Oboznámte sa s ovládacími prvkami svojho bicykla, ako sú brzdy, pedále a radenie atď.

- Pri šliapaní držte všetky časti tela alebo akékoľvek rušivé predmety mimo ostrých ozubených koliesok. Nenosenie vhodného oblečenia môže viesť k zraneniam.

- Počas jazdy nezabudnite, že zdieľate cestu alebo cestu s ostatnými. teda motoristov, chodcov a iných cyklistov.

- Vždy buďte defenzívnym jazdcom. Vždy predpokladajte, že vás ostatní nevidia a očakávajú neočakávané

- Vždy si uvedomujte svoje okolie. Buďte ostražití a reagujte na:

1) Motorové vozidlá všetkých typov a vo všetkých smeroch.

2) Neočakávaný pohyb prekážok.

3) Blízki chodci.

4) Deti alebo zvieratá v okolí.

5) Nedokonalosti cyklistických chodníkov alebo spevnených ciest vrátane výmoľov, nerovných povrchov, voľnej štrkovej konštrukcie a úlomkov.

6) Výstražné, výstražné a výstražné značky.

- Jazdite v určených cyklistických pruhoch, ak sú k dispozícii, a vždy jazdite v smere premávky.

- Potvrďte a zastavte na VŠETKÝCH značkách a semaforochoch.

- Keď úplne zastavíte, pozrite sa na križovatky ulíc na obe strany a až potom pokračujte ďalej.

- Na odbočenie a zastavenie používajte oficiálne ručné signály.

- Nejazdite so slúchadlami.

- Nikdy sa nedržte iného vozidla.

- Neprelietajte sa premávkou ani nerobte neočakávané pohyby alebo odbočky.

- Pre cyklistov platia pravidlá, ktoré upravujú prednosť v jazde pre motoristov. Cyklista by mal byť vždy pripravený vzdať sa.

-Nejazdite pod vplyvom alkoholu alebo drog.

- Vyhnite sa jazde za zlého počasia, keď je viditeľnosť znížená, napríklad za úsvitu, súmraku alebo v tme. Takéto podmienky zvyšujú riziko nehody.

Vlhké počasie

Odporúča sa nejazdiť vo vlhkom počasí, ak sa tomu dá vyhnúť. Jazdite vo vlhkom počasí iba v prípade potreby.

Elektrobicykel nie je určený na použitie v silnom daždi alebo potokoch. Tento výrobok nikdy neponárajte ani neponárajte do vody alebo kvapaliny, pretože by sa mohol poškodiť elektrický systém.

- Pri jazde na tomto bicykli vo vlhkých podmienkach by ste mali byť obzvlášť opatrní.
- Znížte rýchlosť pri jazde v klzkom počasí, aby ste si udržali kontrolu nad bicyklom.
- Pretože spomalenie a zastavenie bude trvať dlhšie ako pri jazde na suchu, zabrzdite skôr.
- Buďte opatrní, aby ste zvýšili svoju viditeľnosť pre ostatných vodičov. Používajte renomované bezpečnostné svetlá a noste svietiace oblečenie.

-Vlhké podmienky sťažujú identifikáciu nebezpečenstiev na ceste. Buďte opatrní, keď idete.

Nočné jazdenie

Cyklisti by mali jazdiť v noci mimoriadne opatrne. Za mnohých okolností môže byť nočná jazda riskantnejšia ako denná, pretože pre vodičov a chodcov je mimoriadne náročné rozpoznať cyklistov v tme.

Jedinci primeraného veku, ktorí si uvedomujú zvýšené riziká, by mali dbať na zvýšenú opatrnosť pri jazde za súmraku, súmraku alebo v noci. Upozorňujeme, že pri jazde v nepriaznivých podmienkach je dôležité zvoliť si vhodné oblečenie a špeciálne vybavenie, aby sa znížilo riziko zranenia.

POZOR!Reflektory by sa nemali nosiť ako náhrada za požadované osvetlenie. Cyklisti sú pre ostatných cyklistov a motoristov takmer neviditeľní, ak sa nepoužívajú potrebné svetlá a reflexné prvky. Vynaložte všetko potrebné úsilie, aby ste sa zviditeľnili, ak jazdíte v noci, pomocou svetiel a reflektorov. Nedostatočné svetelné opatrenia môžu spôsobiť smrteľné alebo vážne zranenia. Reflektory sú určené na odrážanie svetla od okoloidúcich áut a pouličných svetiel, vďaka čomu budete zreteľnejší a rozpoznateľnejší ako cyklista v pohybe.

Pozor!Reflektory a ich montážne držiaky by sa mali pravidelne kontrolovať, aby ste sa uistili, že sú čisté, rovné a bezpečne namontované. Skontrolujte, či dodržiavate všetky miestne zákony o nočnej jazde.

Odporúča sa nasledovné:

- Je dôležité, aby ste podnikli kroky na zvýšenie svojej viditeľnosti nosením svetlého, reflexného oblečenia a doplnkov. Existuje množstvo vhodných reflexných pomôcok, ktoré možno nosiť: vesty, pásy na ruky, pásy na nohy, pruhy na prilbe a blikačky pripevnené k telu alebo bicyklu.
- Uistite sa, že váš odev alebo rôzne predmety nebránia viditeľnosti vašich reflektorov a svetiel.
- Uistite sa, že váš bicykel je vybavený odrazkami na jazdu za úsvitu, súmraku alebo v noci.
- Pri jazde v noci jazdite vždy pomaly.

Montáž a montáž

Správna montáž a prispôbenie sú základnými prvkami na zaistenie bezpečnosti, výkonu a pohodlia pri jazde na bicykli. Aj keď máte skúsenosti, zručnosti a nástroje na vykonanie týchto základných krokov pred vašou prvou jazdou, stále vám odporúčame mať certifikovaného, uznávaného mechanika bicyklov, ktorý skontroluje vašu prácu.

UPOZORNENIE: Ak nemáte skúsenosti, zručnosť a nástroje na dokončenie montáže a montáže, dôrazne odporúčame, aby tieto postupy, ako aj akékoľvek budúce úpravy alebo ladenie dokončil certifikovaný mechanik bicyklov.

UPOZORNENIE: Kritickým aspektom montáže bicykla je upevnenie predného kolesa a kontrola dotiahnutia matíc osky zadného kolesa. Tieto montážne mechanizmy sa môžu počas prepravy alebo v priebehu času uvoľniť alebo nezaistiť. Krútiaci moment a bezpečnosť všetkých montážnych prvkov kolies by sa mali kontrolovať pri príchode a pravidelne. Pred prevádzkou bicykla musia byť obe kolesá riadne zaistené.

Povinné vybavenie a miesta použitia

Pred jazdou sa uistite, že máte všetky požadované a odporúčané bezpečnostné vybavenie a dodržiavate všetky zákony týkajúce sa používania elektrického bicykla vo vašom regióne. Tieto zákony môžu napríklad špecifikovať potrebu povinnej výbavy, používanie ručných signálov a miesto, kde môžete jazdiť.

Výmena komponentov alebo pripojenie príslušenstva

Použitie neoriginálnych komponentov alebo náhradných dielov môže ohroziť bezpečnosť vášho ebike, stratiť platnosť záruky a v niektorých prípadoch spôsobiť, že váš ebike nebude v súlade so zákonmi týkajúcimi sa vášho bicykla.



Výmena originálnych komponentov alebo inštalácia príslušenstva tretích strán alebo príslušenstva, ktoré nie je výslovne odporúčané spoločnosťou Fafrees pre váš model bicykla, je na vaše vlastné riziko. Používanie príslušenstva alebo komponentov, ktoré neboli testované spoločnosťou Fafrees z hľadiska bezpečnosti a compatibility, môže viesť k strate záruky, vzniku nebezpečných jazdných podmienok, poškodeniu majetku alebo vášho bicykla alebo k vážnemu zraneniu alebo smrti.

Bezpečnostná kontrola pred každou jazdou

Okrem pravidelnej údržby vždy pred jazdou skontrolujte stav svojho bicykla. Ak si nie ste istí, ako vykonať kompletnú kontrolu stavu vášho bicykla pred každou jazdou, mali by ste sa poradiť s certifikovaným, uznávaným mechanikom bicyklov.

Elektrický systém

Elektrický systém poháňa niekoľko komponentov na vašom ebike. Je dôležité, aby ste sa oboznámili so všetkými aspektmi elektrického systému vášho ebike a pred každou jazdou skontrolovali, či funguje správne. Predná a zadná brzdo­vá páka obsahuje bezpečnostné vypínače, ktoré pri použití deaktivujú pomoc motora náboja. Obe páky by sa mali skontrolovať, či správne fungujú. Ak vypínač brzdovej páky, asistent pedálov alebo osvetlenie fungujú abnormálne, prerušovane alebo nefungujú, okamžite prestaňte ebike používať a požiadajte o pomoc tím podpory Fafrees.

Brzdy

Uistite sa, že brzdy a komponenty ich systému nie sú poškodené, riadne zaistené a fungujú správne. Pri úplnom stlačení by sa páčka prednej ani zadnej brzdy nemala dotýkať riadidiel. Ak zistíte problém, vezmite svoj bicykel k certifikovanému uznávanému mechanikovi bicyklov, aby vám dal opraviť brzdy.

Pneumatiky a kolesá

Vaše kolesá by sa mali vždy otáčať rovno a ak sa pri otáčaní kývajú zo strany na stranu alebo hore a dole, musia sa opraviť alebo vymeniť. Ak sú vaše kolesá nepravdivé alebo sa uvoľnia špice, čo sa môže stať s

Pri bežnom používaní odporúčame, aby všetky operácie ladenia a nastavovania kolies na vašom bicykli vykonal certifikovaný, uznávaný mechanik bicyklov. Nepokúšajte sa opravovať kolesá ani ťahať špice, pokiaľ nemáte dostatočné znalosti, nástroje a skúsenosti. Uistite sa, že pneumatiky a duše sú v dobrom prevádzkovom stave bez akéhokoľvek vizuálneho poškodenia a majú správny tlak vzduchu, ako je uvedené na pneumatike. Pred jazdou vždy vymeňte pneumatiky a duše s prepichnutím, prerezaním alebo poškodením. Pneumatiky bez správneho množstva vzduchu môžu znížiť výkon, zvýšiť opotrebovanie pneumatík a komponentov a spôsobiť, že jazda na bicykli nebude bezpečná.

Príslušenstvo, popruhy a hardvér

Uistite sa, že všetok hardvér je zabezpečený a všetko schválené príslušenstvo je správne pripojené podľa pokynov výrobcu konkrétneho komponentu. Je dobrým zvykom, aby ste si pred každou jazdou prezreli všetok hardvér, popruhy a príslušenstvo, a ak zistíte, že niečo nie je v poriadku alebo si nie ste istí, dajte to skontrolovať certifikovanému a renomovanému mechanikovi bicyklov.

Nastavenie odpruženia, riadidiel, rukovätí a sedadiel

Odpružená vidlica na vašom ebike ovplyvní ovládanie vášho bicykla, takže pred použitím musíte pochopiť, ako funguje. Odpružená vidlica by mala byť správne nastavená podľa vašej hmotnosti a terénu. Uistite sa, že riadidlá a predstavec riadidiel sú správne zarovnané, nasadené na používateľa a zaistené na odporúčané hodnoty ťahovacieho momentu. Rukoväte riadidiel by sa na konci riadidiel nemali ľahko pohybovať. Uvoľnené, opotrebované alebo poškodené rukoväte riadidiel by ste mali pred jazdou vymeniť. Sedlo a sedlovka by mali byť správne zarovnané, nasadené na používateľa a pred jazdou by mala byť rýchlopínacia sedlovka riadne utiahnutá, úplne uzavretá a zaistená.

Batéria je nabitá, zabezpečená a odpojená

Uistite sa, že je batéria dostatočne nabitá a správne funguje. Pred jazdou sa uistite, že je nabíjačka batérie odpojená zo zásuvky a uložená na bezpečnom mieste. Batéria MUSÍ byť pred použitím správne zaistená na držiaku batérie rámu. Neprevádzkujte elektrický systém, ak je vybratá batéria.

BEZPEČNOSTNÉ INFORMÁCIE NABÍJAČKY

- Nabíjačka by sa mala používať iba vo vnútri v chladnom, suchom, vetranom priestore, na rovnom, stabilnom a tvrdom povrchu.
 - Zabráňte kontaktu nabíjačky s tekutinami, špinou, úlomkami alebo kovovými predmetmi. NEZAKRÝVAJTE nabíjačku počas používania.
- Nabíjačku skladujte a používajte na bezpečnom mieste mimo dosahu detí.
- Úplné nabitie batérie pred každým použitím môže pomôcť predĺžiť životnosť batérie a znížiť možnosť nadmerného vybitia.
 - Batériu NENABÍJAJTE žiadnymi inými nabíjačkami, než pôvodne dodanou spoločnosťou Fafrees alebo nabíjačkou určenou na použitie s vaším konkrétnym bicyklom zakúpeným priamo od spoločnosti Fafrees.
 - Nabíjačka pracuje so štandardnými domácimi sieťovými zásuvkami 110/240 V a automaticky detekuje a počíta s prichádzajúcim napätím. NEOTVÁRAJTE nabíjačku ani neupravujte vstupné napätie.
 - NEťahajte ani neťahajte za káble nabíjačky. Pri odpájaní opatrne odstráňte AC aj DC kábel priamym ťahaním za plastové zástrčky, nie za káble.

- Očakáva sa, že nabíjačka sa počas nabíjania relatívne zahrieva. Ak je nabíjačka príliš horúca na dotyk, spozorujete zvláštny zápach alebo akýkoľvek iný indikátor prehriatia, prestaňte nabíjačku používať a kontaktujte podporu spoločnosti Fafrees.

Všeobecný prevádzkový poriadok

Upozornenie: Pred prevádzkovaním bicykla od Fafrees venujte zvláštnu pozornosť všetkým všeobecným prevádzkovým pravidlám uvedeným nižšie.

- Pri jazde sa riadte rovnakými dopravnými predpismi, ktoré platia pre všetky ostatné cestné vozidlá, ako predpisujú miestna legislatíva.
 - Jazdite v priamom smere a s plynulosťou premávky. Nikdy nejazdite proti premávke.
 - Na označenie otáčania používajte správne signály rukou.
 - Sústreďte sa na cestu vpred. Vyhnite sa výmoľom, mokrým alebo zaolejovaným cestám, obrubníkom, železničným koľajam, spomaľovačom, odtokovým bránam, trňom, rozbitému sklu a iným prekážkam, nebezpečenstvám a rizikám prepichnutia.
- Budte opatrní na križovatkách a pri príprave na predbiehanie iných vozidiel alebo cyklistov.
- Zoznámte sa so všetkými funkciami a funkciami bicykla. Pred jazdou v riskantnejších podmienkach si precvičte a zdokonalte radenie prevodových stupňov, používanie brzd a používanie pedálového asistenčného systému v kontrolovanom nastavení.
 - Noste primeraný jazdecký odev vrátane topánok s uzavretou špičkou. Ak máte na sebe voľné nohavice, použite sponky na nohy alebo gumičky, aby sa nezachytili do reťaze alebo ozubených kolies. Predmety, ktoré môžu blokovat' váš sluch, by ste nemali používať.
 - Pred prepravou nákladu skontrolujte miestne pravidlá a predpisy.
 - Pri štekaní zatiahnite najskôr zadnú brzdú, potom prednú.
 - Udržujte pohodlnú brzdnú vzdialenosť od všetkých ostatných predmetov, jazdcov a vozidiel. Bezpečná brzdná dráha je okrem iných premenných založená na faktoroch, ako je povrch vozovky a svetelné podmienky.

Bezpečnostné poznámky

Nasledujúce bezpečnostné pokyny poskytujú dodatočné informácie o bezpečnej prevádzke vášho bicykla a mali by ste si ich dôkladne preštudovať. Nerešpektovanie týchto poznámok môže viesť k vážnemu zraneniu alebo smrti.

-Uistite sa, že rozumiete všetkým pokynom a bezpečnostným upozoreniam/varovaniám.

- Pred prvým použitím sa uistite, že vám bicykel správne sedí. Ak je bicykel pre vás príliš veľký alebo príliš malý, môžete stratit kontrolu alebo spadnúť.

-Pri jazde na bicykli vždy noste schválenú prilbu.

- Pred prvým použitím a vždy po použití zaistite správne nastavenie, utiahnutie a dotiahnutie na odporúčané hodnoty.
- Uistite sa, že rukoväť riadidiel nie je poškodená a dotiahnutá. Uvoľnená alebo poškodená rukoväť môže spôsobiť stratu kontroly a pád.
- Jazda v teréne si vyžaduje zvýšenú pozornosť, špecifické zručnosti a vystavuje sa rôznym prostrediam a rizikám. Noste vhodné bezpečnostné vybavenie a nejazdite sami v odľahlých oblastiach. Skontrolujte miestne pravidlá a predpisy o počasí, jazda v teréne je povolená.**Nepúšťajte sa do extrémnej jazdy.**

- Nevykonanie a potvrdenie správnej inštalácie, kompatibility, správnej prevádzky alebo údržby akýchkoľvek komponentov alebo príslušenstva môže mať za následok vážne zranenie alebo smrť.
- Nesprávne nabitie, uskladnenie alebo používanie batérie spôsobí stratu záruky a môže spôsobiť nebezpečnú situáciu.
- Používatelia musia pred použitím ebike pochopiť fungovanie palcového spínača a pedálového asistenta a musia dbať na to, aby jazdili rýchlosťou zodpovedajúcou vašej oblasti, jazdným podmienkam a skúsenostiam. Vždy používajte najnižšiu úroveň asistencie, kým sa nebudete cítiť pohodlne s bicyklom a nebudete mať istotu pri ovládaní výkonu.
- Akékoľvek popredajné zmeny na vašom bicykli, ktoré nie sú výslovne schválené spoločnosťou Fafrees, môžu zrušiť záruku a viesť k nebezpečným zážitkom z jazdy.

-Neodstraňujte žiadne reflektory.

Všeobecné upozornenia

Ako každý šport, aj bicyklovanie zahŕňa riziko poškodenia, zranenia a smrti. Tým, že sa rozhodnete jazdiť na bicykli, preberáte zodpovednosť za toto riziko, takže musíte poznať a praktizovať pravidlá bezpečnej a zodpovednej jazdy a správneho používania a údržby tohto bicykla. Správne používanie a údržba vášho bicykla znižuje riziko poškodenia, zranenia a smrti.

Nikdy nejazdite na bicykli, keď ste pod vplyvom alkoholu, drog alebo akejkoľvek látky alebo stavu, ktorý by mohol zhoršiť motorické funkcie, úsudok alebo schopnosť bezpečne ovládať bicykel alebo iné vozidlo.

Ebike je určený pre osoby staršie ako 18 rokov. Jazdci musia mať fyzickú kondíciu, reakčný čas a mentálne schopnosti na bezpečnú jazdu a riadenie premávky, podmienky na ceste a náhle situácie, ako aj rešpektovanie zákonov upravujúcich používanie elektrických bicyklov na mieste, kde jazdia, bez ohľadu na vek. Ak máte poruchu alebo postihnutie, ako je napríklad porucha zraku, sluchu, fyzické postihnutie, kognitívne/jazykové poruchy, záchvatová porucha alebo akýkoľvek iný fyzický stav, ktorý by mohol ovplyvniť vašu schopnosť bezpečne riadiť vozidlo, pred jazdou na akomkoľvek bicykel.

Pozor!Spoločnosť Fafrees nie je spoľahlivá pri nehodách, zraneniach alebo poruchách produktu, ktoré sú výsledkom akýchkoľvek neoprávnených zmien, úprav alebo temperovania s akoukoľvek časťou pôvodných špecifikácií.

USCHOVAJTE TIETO POKYNY

TECHNICKÉ ÚDAJE

Meno modela	F20
Max. Nosnosť	308 libier. / 140 kg
Maximálna rýchlosť	25 km
Motor	36V 250W bezuhlíkový rozbočovač
Batéria	36V 16AH Li-ion
Veľkosť kolies	20 x 3,0" vpredu/vzadu
Tlak pneumatiky	Inflácia na 10-35 PSI
Nabíjačka	42V 2,0A
Vstupné napätie	220V
Doba nabíjania	Približne. 7 hodín
Odolnosť voči vode	IP54
Veľkosť	174*60*118 cm
Hmotnosť	57 libier / 26 kg
Svetlo	Predné zadné
Brzda	Mechanické kotúčové brzdy
Prenos	Shimano 7s

PREHLAD PRODUKTOV



- 1) Plyn
- 2) Radiaca páka
- 3) LCD displej
- 4) Zlomová páka
- 5) Sedlo
- 6) Svetlomet
- 7) Blatník
- 8) Zadné svetlo
- 9) Nákladný stojan
- 10) Batéria

- 11) Predná vidlica
- 12) Motor
- 13) Brzdová doštička
- 14) Pneumatika
- 15) Zadná prehadzovačka
- 16) Brzdový strmeň
- 17) Kľuky
- 18) Ovládač
- 19) Pedál
- 20) Retáž

ČO JE V KRABICI

1 * ebike F20

1 * Nabíjačka

1 * Súprava náradia

1*Návod na obsluhu

2* Pedál

1 * darčeková krabička (vrátane 1 * vnútornej trubice, 2 * uzáverov ventilov, 1 * reflektora kolesa, 2 * poistiek batérie, 2 * brzdových obložení, 1* kľúčenka)

NÁVOD NA INŠTALÁCIU

UPOZORNENIE: Nasledujúce kroky sú len všeobecným sprievodcom, ktorý vám pomôže pri montáži vášho ebike a nie sú úplným alebo komplexným návodom na všetky aspekty montáže, údržby a opravy. Poradte sa s certifikovaným, uznávaným mechanikom bicyklov, ktorý vám pomôže s montážou, opravou a údržbou vášho ebike.

Krok 1: Vybaľte bicykel.

Otvorte box na bicykel. S pomocou ďalšej osoby schopnej bezpečne zdvihnúť ťažký predmet vyberte ebike z boxu na bicykel. Opatrne odstráňte obalový materiál chrániaci rám a komponenty bicykla. V malej škatuľke je vaša nabíjačka a príslušenstvo. Vždy, keď je to možné, recyklujte obalové materiály, najmä lepenku a penu.

Krok 2: Rozložte ebike.



A. Odstráňte všetky ochranné peny a potom umiestnite bicykel podľa obrázka.



B. Vložte riadidlá do trubice a pripevnite riadidlá a zaistite ich. Potom zdvihnite rúrku riadidiel a zaistite ju.

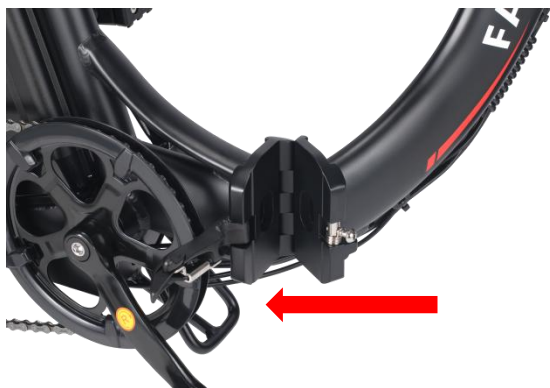

C. Rozložte rám a zaistite ho západkou. Otvorte stojan, aby bol e-bike vzpriamený na zemi.

Krok 3: Nastavte riadidlá.



Odomknite západku riadidiel a stlačením západky doľava riadidlá znova zložte. A dotiahnite riadidlá imbusovým kľúčom. Potom rozložte riadidlá, nastavte výšku riadidiel do vhodnej polohy a zaistite ich.

Krok 4: Inštalácia sedla.



Vložte sedlovku do trubice. Upevnite sedlovku v správnej výške a zaistite ju. Upozorňujeme, že výška sedlovky nemôže presiahnuť najvyššiu čiaru stupnice vyznačenú na sedlovke.

Krok 5: Inštalácia pedálu.

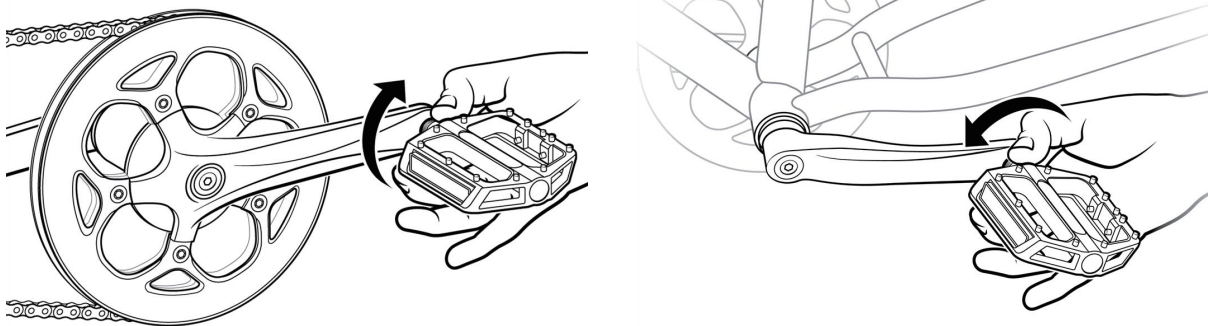

Všimnite si značky na skrutkách pedálov a na ramenách kľuky. Pečiatka s "L" je ľavý pedál, pečiatka s "R" je pravý pedál, pravý pedál je inštalovaný na boku ozubeného kolesa.

POZNÁMKA: Pravý pedál (pedál s nálepkou „R“) má závit tak, že sa uťahuje otáčaním v smere hodinových ručičiek. Ľavý pedál (pedál s nálepkou „L“) má opačný závit a uťahuje sa proti smeru hodinových ručičiek.

Krok 6: Nafúknite pneumatiky.

Skontrolujte, či sú pätky a pneumatiky rovnomerne usadené na ráfikoch. Na nahustenie každej pneumatiky na odporúčaný tlak uvedený na pneumatike použite pumpu s ventilom Schrader. Neprehusťujte ani nedohusťujte pneumatiky.

NABÍJANIE BATÉRIE

Postup nabíjania

Pri nabíjaní batérie vášho ebike od Fafrees Bikes postupujte podľa týchto krokov: 1.

Uistite sa, že je batéria vypnutá.

2. Odstráňte gumený kryt na nabíjacom porte.

3. PRED ZAPOJENÍM NABÍJAČKY DO ELEKTRICKEJ ZÁSUVKY zapojte nabíjačku do nabíjacieho portu batérie.



S batériou na bicykli alebo mimo nej umiestnite nabíjačku na rovné, bezpečné miesto a zapojte výstupný DC konektor z nabíjačky do nabíjacieho portu na boku batérie.

4. Zapojte nabíjačku do elektrickej zásuvky: Pripojte vstupnú zástrčku nabíjačky (110/240-voltová zástrčka) do elektrickej zásuvky. Nabíjanie by sa malo začať a bude indikované LED indikátorom stavu nabitia na nabíjačke, ktorý sa rozsvieti červeným svetlom.

5. Odpojte nabíjačku zo zásuvky a potom z nabíjacieho portu: Po úplnom nabití, indikovanom rozsvietením indikátora nabíjania na zeleno, najskôr odpojte nabíjačku zo zásuvky a potom vytiahnite zástrčku nabíjačky z nabíjacieho portu batérie.

INFORMÁCIE O NABÍJENÍ BATÉRIE

Pred každým nabíjaním skontrolujte nabíjačku, káble nabíjačky a batériu, či nie sú poškodené.

Uistite sa, že nabíjate na mieste, kde je čisté a bezpečné pred možným poškodením alebo zakopnutím počas nabíjania. Batériu nabíjajte vždy pri teplote medzi 0°C–40°C (32°F– 104°F).

Batériu je možné nabíjať na bicykli alebo mimo neho. Ak chcete vybrať batériu, otočte kľúčom do odomknutej polohy a vyberte batériu.

Batéria by sa mala dobiť po každom použití, aby bola pripravená na celý dojazd na ďalšiu jazdu. Neexistuje žiadny pamäťový efekt, takže nabitie batérie po krátkej jazde nespôsobí poškodenie.

Počas nabíjania batérie bude kontrolka na nabíjačke svietiť červeným svetlom. Po dokončení nabíjania sa kontrolka rozsvieti na zeleno. Uistite sa, že svetlo pri nabíjaní smeruje nahor.

Odpojte nabíjačku od batérie do jednej hodiny od zeleného svetla indikujúceho úplné nabitie. Nabíjačka je navrhnutá tak, aby automaticky zastavila nabíjanie, keď je batéria nabitá, ale ak necháte nabíjačku pripojenú k batérii a zdroju energie dlhšie ako 12 hodín, môže dôjsť k zbytočnému opotrebovaniu nabíjacích komponentov.

NENECHÁVAJTE nabíjaciu batériu bez dozoru.



Nedodržanie informácií o nabíjaní batérie môže viesť k zbytočnému opotrebovaniu nabíjacích komponentov, batérie alebo nabíjačky a môže viesť k slabej alebo nefunkčnej batérii a na jej výmenu sa nevzťahuje záruka.

VYBERANIE BATÉRIE

Ak chcete vybrať batériu z bicykla, vložte kľúč a otočte ho do odomknutej polohy. Keď je batéria úplne uzamknutá, pri otáčaní kľúča môžete cítiť odpor.

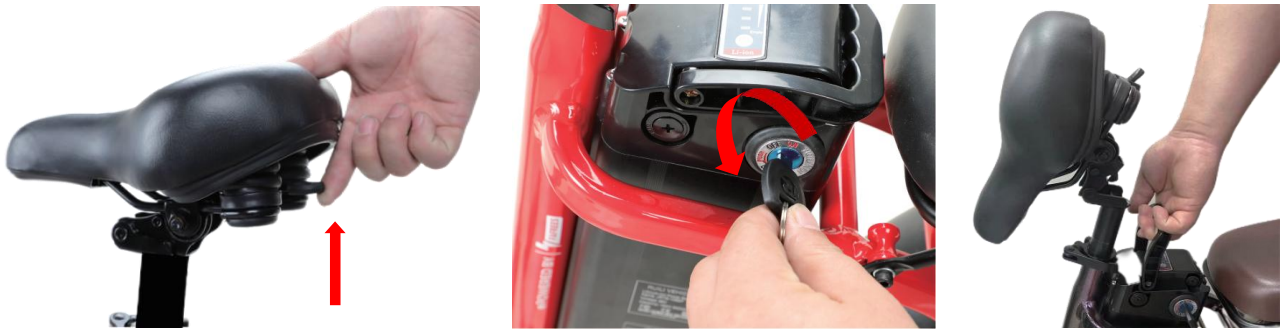

Buďte opatrní, aby ste predišli poškodeniu vývodov konektora batérie, ktoré sú odkryté, keď je batéria odomknutá a vybratá z rámu bicykla. V prípade poškodenia svoriek alebo držiakov batérie, prosím, prestaňte používať a okamžite kontaktujte podporu Fafrees.

INŠTALÁCIA BATÉRIE

Uistite sa, že je batéria vypnutá.

NEVKLADAJTE batériu do zásobníka násilím; pomaly zarovnajta a jemne zatlačte batériu nadol do zásobníka. Potom zatlačte batériu dovnútra (dbajte na to, aby ste ju zatlačili dostatočne silno) a zaznie zvuk „KLIKNUŤIA“. Mierne otočte kľúčom, aby ste pocítili, či kľúč kladie odpor. Ak cítite odpor, batéria je úplne zablokovaná.

-Uistite sa, že medzi batériou a zásobníkom nie je žiadna medzera.

- Pred každým použitím sa uistite, že je batéria správne pripevnená k bicyklu tak, že ju oboma rukami po uzamknutí opatrne potiahnete smerom von.

INFORMÁCIE O PNEUMATIKÁCH

F20 používa gumené pneumatiky 20" x 3,0" s dušami. Pneumatiky sú navrhnuté tak, aby boli trvanlivé a bezpečné pre pravidelné cyklistické aktivity a pred každým použitím je potrebné skontrolovať ich správne nahustenie a stav. Správne nafúknutie, starostlivosť a včasná výmena pomôžu zabezpečiť, že prevádzkové charakteristiky vášho bicykla budú zachované a že sa zabráni nebezpečným podmienkam.

Fafrees odporúča 10-35 PSI pre bežné pneumatiky na F20. Vždy sa držte v rozmedzí tlaku vzduchu odporúčaného výrobcom, ako je uvedené na bočnici pneumatiky.



Je mimoriadne dôležité, aby sa v pneumatikách vždy udržiaval správny tlak vzduchu. Pneumatiky nepodhustújte ani neprehustújte. Nízky tlak môže spôsobiť stratu kontroly a prehustené pneumatiky môžu prasknúť. Ak vždy nedodržíte menovitý tlak vzduchu uvedený na pneumatikách, môže dôjsť k poruche pneumatiky a/alebo kola.



Nafúknite pneumatiky z regulovaného zdroja vzduchu s dostupným tlakomerom. Nahustenie pneumatík z neregulovaného zdroja vzduchu by ich mohlo prehustiť, čo by malo za následok prasknutie pneumatiky. Dokonca aj pneumatiky vybavené vstavanými ochrannými vložkami môžu prasknúť v dôsledku prepichnutia, zovretia, nárazu a iných príčin. Keď sa opotrebenie pneumatík prejaví alebo sa zistí defekt, musíte pred prevádzkou bicykla vymeniť pneumatiky a/alebo duše, inak by mohlo dôjsť k zraneniu obsluhy a/alebo poškodeniu bicykla.



Pri výmene pneumatiky alebo duše sa pred odstránením pneumatiky z ráfika uistite, že z duše bol odstránený všetok tlak vzduchu. Ak z vnútornej trubice neodstránite všetok tlak vzduchu, môže dôjsť k vážnemu zraneniu.

NÁVOD NA SKLADOVANIE

Ak svoj bicykel skladujete dlhšie ako 2 týždne, postupujte podľa nižšie uvedených pokynov, aby ste zachovali zdravie a životnosť batérie.

-Nabite (alebo vybite) batériu na približne 75 % nabitia.

- NENECHÁVAJTE batériu pripevnenú k rámu bicykla. Pri dlhodobom skladovaní ho z bicykla vyberte.
- Batériu skladujte na suchom, klimatizovanom, vnútornom mieste medzi 0°C–40°C (32°F–104°F).
- Každý mesiac skontrolujte, či je batéria nabitá na 75 %.
- Ak batériu skladujete dlhší čas, uchovávajte ju v chlade a suchu a každé druhé 3 mesiace ju nabíjajte 2 hodiny.



Nedodržanie správnych postupov skladovania batérie môže viesť k nefunkčnosti batérie. Výmena nebude krytá zárukou.



NEZAKRÝVAJTE nabíjačku, kým sa nabíja. Vzduch nabíjačky sa ochladzuje a musí byť na tvrdom, rovnom povrchu v otvorenom priestore. Nabíjačku používajte tak, aby kontrolky smerovali nahor.



NEOTVÁRAJTE kryt batérie, stratíte platnosť záruky a môže dôjsť k poškodeniu batérie, majetku alebo k vážnemu zraneniu a/alebo smrti.

PRÍRUČKA RÝCHLYM ŠTARTOM

ZAČÍNAME



Obrázok 1 Displej SL-206

Definície tlačidiel: Displej SL-206 je vybavený tromi tlačidlami na príslušné ovládanie

jednotka: tlačidlo napájania, tlačidlo plus a tlačidlo mínus

Bicykel zapnete stlačením tlačidla napájania na ovládacom paneli displeja. Ak chcete zariadenie vypnúť, stlačte a podržte tlačidlo napájania na 3 sekundy. Displej sa automaticky vypne, ak sa nepoužíva dlhšie ako 10 minút.

ÚVODNÁ STRÁNKA

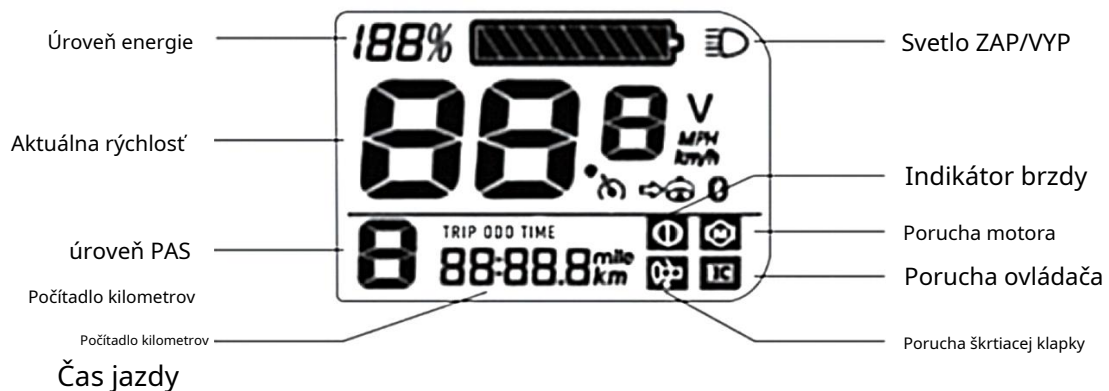

OVLÁDACÍ PODLOŽKA DISPLEJA

1. Prepínanie rozhrania displeja: Keď je displej zapnutý, štandardne zobrazuje aktuálnu rýchlosť (km/h) a počítadlo kilometrov (km). Krátkym stlačením vypínača môžete prepínať medzi počítadlom kilometrov (km), počítadlom kilometrov (km) a časom jazdy (h).

2. Úroveň asistencie: Na prepnutie úrovne asistencie použite tlačidlo plus/mínus. Posilňovač sa spustí, keď šliapete dopredu, a zastaví sa, keď prestanete šliapať, niekedy s oneskorením.

3. Režim asistenta chôdze: Dlhým stlačením tlačidla mínus sa elektrobicykel prepne do režimu asistencie pri chôdzi. Elektrobicykel beží konštantnou rýchlosťou 6 km/h. Uvoľnite tlačidlo mínus, elektrobicykel okamžite zastaví výkon a vráti sa do stavu pred stlačením.

4. Rozsvietiť svetlo: Stlačením a podržaním tlačidla plus na pravej strane ovládač zapne/vypne svetlomet.

ELEKTRICKÝ REŽIM

Ak použijete ručný plyn, na e-biku nemusíte šliapať. Plyn je možné ovládať otáčaním z pokojovej polohy a čím ďalej je plynový spínač od pokojovej polohy, tým viac energie sa posiela do motora na zrýchlenie elektrobicykla. **Ručný plyn možno odstrániť, ak ho nepotrebujete alebo z dôvodu obmedzenia miestnych zákonov.**

TEMPOMAT

Tempomat sa spustí, keď podržíte palec plynu a jazdíte rovnakou rýchlosťou po dobu 8 sekúnd, a uvoľní sa brzdou/šliapanutím alebo pridaním plynu.



Používatelia musia z bezpečnostných dôvodov dodržiavať pokyny a upozornenia uvedené v tomto návode. NEPOKÚŠAJTE sa ovládať svoj bicykel, kým nebudete mať dostatočné znalosti o jeho ovládaní a prevádzke. Poškodenie spôsobené nedodržaním pokynov nie je kryté zárukou a môže mať za následok vážne zranenie alebo smrť. Ak máte akékoľvek otázky týkajúce sa montáže alebo prevádzky, kontaktujte podporu spoločnosti Fafrees.

Parkovanie, skladovanie a doprava

Dodržiavajte tieto základné typy na parkovanie, skladovanie a prepravu, aby ste sa uistili, že je o váš bicykel dobre postarané na ceste aj mimo nej.

- Pri manuálnom tlačení alebo prenášaní bicykla vypnite napájanie, aby ste predišli náhodnému zrýchleniu motora.
- Vypnite napájanie, aby ste ušetrili energiu.
- Uistite sa, že je batéria uzamknutá k rámu, alebo pomocou kľúča vyberte batériu a prineste si ju so sebou pre bezpečnosť alebo uskladnenie na mieste s kontrolovanou teplotou.
- Ak je to možné, parkujte vo vnútri. Ak musíte parkovať vonku v daždi alebo vo vlhku, nechajte svoj ebike vonku len niekoľko hodín a potom ho čo najskôr zaparkujte na suchom mieste, aby všetky systémy vyschli. Rovnako ako pri bežnom bicykli, aj ebike, ktorý sa používa vo vlhkých podmienkach, potrebuje častejšiu údržbu, aby sa predišlo hrdzi, korózii atď. a aby sa zabezpečilo, že všetky systémy fungujú bezpečne.
- Odporúča sa uzamknúť bicykel, aby ste sa uistili, že je bezpečný. Spoločnosť Fafrees Bikes neposkytuje žiadne nároky ani odporúčania týkajúce sa správneho zámkového hardvéru alebo postupov na zabezpečenie vášho bicykla, ale odporúčame vám prijať vhodné opatrenia, aby bol váš bicykel v bezpečí pred krádežou.
- Neparkujte, neskladujte ani neprepravujte svoj bicykel na nosiči vozidla, ktorý nie je určený pre veľkosť a hmotnosť bicykla.
- Pri prenášaní bicykla na nosiči vozidla vyberte batériu. To zníži hmotnosť bicykla, uľahčí zdvíhanie a nakladanie a umožní vám chrániť batériu prepravou v kabíne vozidla.

POKYNY NA ÚDRŽBU POUŽÍVATEĽA



Ak nemáte skúsenosti, zručnosti a nástroje na dokončenie údržby a nastavenia svojho bicykla, dôrazne odporúčame mať certifikovaného, uznávaného mechanika bicyklov, ktorý bude udržiavať, ladiť a zaisťovať bezpečnú jazdu na bicykli.

Kontrolný zoznam bezpečnosti

Pred každou jazdou a po každých 25 – 45 míľach (40 – 72 km) odporúčame dodržiavať bezpečnostný kontrolný zoznam.

Kontrola bezpečnosti	Základné kroky
Brzdy	<p>Uistite sa, že predné a zadné brzdy fungujú správne.</p> <p>Skontrolujte opotrebovanie brzdových doštičiek a uistite sa, že nie sú opotrebované.</p> <p>Skontrolujte, či sú brzdové doštičky správne umiestnené vzhľadom na ráfiky.</p> <p>Skontrolujte, či sú brzdové lanky namazané, správne nastavené a nevykazujú známky opotrebovania.</p> <p>Skontrolujte, či brzdové páčky fungujú správne a či sú bezpečne pripevnené k riadidlám.</p> <p>Skontrolujte, či sú brzdové páčky pevné a či brzda, vypnutie motora a brzdové svetlo fungujú správne.</p>
Kolesá a <small>Pneumatiky</small>	<p>Uistite sa, že sú vaše pneumatiky nahustené na odporúčané limity uvedené na bočniciach a že zadržiavajú vzduch.</p> <p>Skontrolujte, či pneumatiky majú dobrý dezén, nie sú vyduté alebo nadmerne opotrebované a či nie sú dodatočne poškodené.</p> <p>Skontrolujte, či sú ráfiky pravdivé a bez viditeľných chvenia, zárezov alebo zalomení. Skontrolujte, či sú všetky špice kolesa priliehavé a nie zlomené.</p> <p>Skontrolujte pevné utiahnutie matíc nápravy a rýchloupínača predného kolesa. Skontrolujte, či je zaisťovacia páčka na rýchloupínacom špíze správne napnutá, zatvorená a zaistená.</p>
Riadenie	<p>Skontrolujte, či je riadenie funkčné a riadidlá a predstavec sú správne pripevnené a nastavené.</p> <p>Ak chcete skontrolovať bezpečnosť upínacej skrutky predstavca, otočte riadidlá.</p> <p>Skontrolujte, či sú riadidlá správne umiestnené vzhľadom na vidlicu a smer jazdy.</p>
reťaz	<p>Uistite sa, že reťaz je čistá, naolejovaná a hladko beží.</p> <p>Vo vlhkom, slanom/inak koroziívnom alebo prašnom prostredí je potrebná zvýšená opatrnosť.</p>
Ložiská	<p>Uistite sa, že všetky ložiská sú namazané, voľne sa pohybuju a nevykazujú žiadne nadmerné pohyby, brúsenie alebo chrastenie.</p> <p>Skontrolujte náhlavnú súpravu, ložiská kolies, ložiská pedálov a ložiská stredovej konzoly.</p>
Kľuky a Pedále	<p>Uistite sa, že pedále sú bezpečne utiahnuté ku kľukám. Uistite sa, že kľuky sú bezpečne utiahnuté a nie sú ohnuté.</p>
Prehadzovačka a Mechanický Káble	<p>Skontrolujte, či je prehadzovačka nastavená a správne funguje. Uistite sa, že radiace a brzdové páčky sú bezpečne pripevnené k riadidlám. Uistite sa, že všetky lanky radiacej páky a brzdy sú správne namazané.</p>
Rám, Vidlica, a Seat	<p>Skontrolujte, či rám a vidlica nie sú ohnuté alebo zlomené.</p> <p>Ak sú rám alebo vidlica ohnuté alebo zlomené, mali by byť vymenené.</p> <p>Skontrolujte, či je sedadlo správne nastavené a či je páčka rýchleho uvoľnenia sedlovky bezpečne pripevnená.</p>
Motorový pohon	<p>Uistite sa, že motor náboja sa otáča hladko a ložiská motora sú v dobrom prevádzkovom stave.</p>

Montáž a Plyn	Uistite sa, že všetky napájacie káble vedúce k motoru náboja sú zaistené a nepoškodené. Uistite sa, že skrutky nápravy motora náboja sú zaistené a momentová páka, momentová skrutka a momentové podložky sú na svojom mieste.
Batéria	Pred použitím sa uistite, že je batéria nabitá. Uistite sa, že batéria nie je poškodená. Zamknite batériu k rámu a uistite sa, že je zaistená. Nabíjajte a skladujte bicykel a batériu na suchom mieste, medzi 0°C–40°C (32°F–104 °F).
Elektrické Káble	Skontrolujte konektory, aby ste sa uistili, že sú úplne usadené a suché od nečistôt alebo vlhkosti. Skontrolujte káble a kryt káblov. Uistite sa, že brzdové, zadné a svetlomety sú správne nastavené, fungujú a nie sú zablokované.
Príslušenstvo	Uistite sa, že každý reflektor je správne nasadený a nie je zakrytý. Uistite sa, že ostatné komponenty bicykla sú bezpečne upevnené a fungujú podľa určenia. Skontrolujte bezpečnostné vybavenie vrátane prilby. Ak má vozidlo predný nosič, zadný nosič, kôš atď., uistite sa, že je montážne zariadenie bezpečne upevnené. Ak má vozidlo zadný nosič, skontrolujte, či sú zadné svetlo a napájací kábel bezpečne pripevnené. Ak má vozidlo blatníky, skontrolujte, či je montážny materiál blatníka bezpečne pripevnený. Uistite sa, že blatníky sú bez prasklín a dier.

RIEŠENIE PROBLÉMOV

Symptómy	Možné príčiny	Najbežnejšie riešenia
Bicykel sa nedá zapnúť	<ol style="list-style-type: none"> 1. Nedostatočná kapacita batérie 2. Chybné pripojenia 3. Batéria nie je úplne zasunutá v zásobníku 4. Nesprávna postupnosť zapínania 5. Sú zabrzdené 	<ol style="list-style-type: none"> 1. Nabite batériu 2. Vyčistite a opravte konektory 3. Vložte batériu správne 4. Zapnite bicykel v správnom poradí 5. Uvoľnite brzdy
Nepravidelný zrýchlenie a/alebo znížený vrch rýchlosť	<ol style="list-style-type: none"> 1. Nedostatočná kapacita batérie 2. Uvoľnená alebo poškodená škrtiaca klapka 3. Nesprávne nastavený alebo poškodený magnetický krúžok 	<ol style="list-style-type: none"> 1. Nabite alebo vymeňte batériu 2. Vymeňte plyn 3. Zarovnajete alebo vymeňte magnetický krúžok
Motor áno nie reagovať, keď bicykel je zapnutý	<ol style="list-style-type: none"> 1. Uvoľnené vedenie 2. Uvoľnená alebo poškodená škrtiaca klapka 3. Uvoľnený alebo poškodený kábel zástrčky motora 4. Poškodený motor 	<ol style="list-style-type: none"> 1. Opravte a alebo znova pripojte 2. Utiahnite alebo vymeňte 3. Zaistite alebo vymeňte 4. Opravte alebo vymeňte
Znížený rozsah	<ol style="list-style-type: none"> 1. Nízky tlak v pneumatikách 2. Slabá alebo chybná batéria 3. Jazda s príliš veľkým množstvom kopcov, protivietor, brzdzenie a/alebo nadmerné zaťaženie 	<ol style="list-style-type: none"> 1. Upravte tlak v pneumatikách 2. Skontrolujte pripojenia alebo nabite batériu 3. Pomôžte pedálom alebo upravte trasu 4. V prípade dosahu kontaktujte podporu produktu

	4. Batéria je dlho vybitá bežné poplatky, zostarnuté, poškodené. 5. Odieranie brzd	pokles pretrváva. 5. Nastavte brzdy
Batéria sa nebude nabíjať	1. Nabíjačka nie je dobre pripojená 2. Poškodená nabíjačka 3. Batéria je poškodená 4. Poškodené vedenie	1. Upravte pripojenia 2. Vymeňte 3. Vymeňte 4. Opravte alebo vymeňte
Koleso alebo motor robí zvláštne zvuky	1. Uvoľnené alebo poškodené špice alebo ráfik kolesa 2. Uvoľnené alebo poškodené vedenie motora	1. Dotiahnite, opravte alebo vymeňte 2. Znovu pripojte alebo vymeňte motor.

OBMEDZENÁ ZÁRUKA

Záruka na váš bicykel a ďalšie záväzné právne podmienky (napr. podmienky nákupu atď.) sa môžu kedykoľvek zmeniť. Ak si chcete pozrieť podmienky nákupu a poznať aktuálnu záruku, prejdite na <https://www.fafreesbike.com/pages/warranty>

Informácie o záruke

Táto obmedzená záruka sa vzťahuje iba na pôvodného vlastníka ebike zakúpeného online od Fafrees alebo distribútorov Fafrees. Záručná doba začína po prevzatí ebike a končí okamžite po skončení záručnej doby.

Obmedzená záruka je výslovne obmedzená na výmenu chybných lítium-iónovej batérie (ďalej len „batéria“), rámu, vidlice, predstavca, riadidiel, náhlavnej súpravy, sedlovky, sedla, brzd, svetiel, stredovej konzoly, kľuky, pedálov, ráfikov, náboj kolesa, voľnobežka, kazeta, prehadzovačka, prehadzovačka, motor, plyn, ovládač, káblový zväzok, LCD displej, stojan, reflektory a hardvér (každý „krytý komponent“).

Na kryté komponenty sa poskytuje záruka, že počas záručnej doby neobsahujú chyby materiálu a/alebo spracovania.

Poškodenie krytých komponentov počas prepravy nie je kryté touto obmedzenou zárukou, ale Fafrees vymení takéto poškodené kryté komponenty, ak to oznámite Fafrees do 3 dní od prijatia s datovaným obrázkom poškodeného krytového komponentu. Nároky na poškodenie pri preprave sú veľmi časovo citlivé a je vašou povinnosťou ihneď po prevzatí ebike skontrolovať, či nie je poškodený.

Táto obmedzená záruka sa nevzťahuje na:

Bežné opotrebovanie zakrytej súčasti.

Spotrebný materiál alebo bežné opotrebované diely (vrátane pneumatík, duší, brzdových doštičiek, káblov a krytu, rukovätí, reťaze a špíc).

Akékoľvek poškodenie alebo chyby vyplývajúce z nedodržania pokynov v tomto návode, vyššej moci, nehody, nesprávneho používania, zanedbania, zneužitia, komerčného použitia, úprav, úprav, nesprávnej montáže, inštalácie dielov alebo príslušenstva, ktoré nie je pôvodne určené alebo nekompatibilné s ebike ako predaný, chyba operátora, poškodenie vodou, extrémna jazda, kaskadérske jazdenie alebo nesprávna následná údržba.

Aby sa predišlo pochybnostiam, spoločnosť Fafrees nezodpovedá a/alebo nezodpovedá za žiadnu škodu, poruchu alebo stratu spôsobenú akýmkoľvek neoprávneným servisom alebo použitím neautorizovaných dielov.

Na batériu sa nevzťahuje záruka na poškodenie v dôsledku prepätia, používania nesprávnej nabíjačky, nesprávnej údržby alebo iného takého nesprávneho použitia, bežného opotrebovania alebo poškodenia vodou.

Proces reklamácie:

Spoločnosť Fafrees nevymení žiadne kryté komponenty v rámci tejto obmedzenej záruky bez toho, aby si najprv pozrela fotografie alebo video poškodených krytých komponentov.

Ak chcete uplatniť svoje právo na získanie náhrady za krytý komponent v rámci tejto obmedzenej záruky, musíte:

- Kontakt a Fafrees Produkt podpora tím podľa na návšteve <https://www.fafreesebike.com/pages/contact-us>. Tím podpory produktov s vami bude spočiatku spolupracovať na probléme s vaším ebike, aby identifikoval možné jednoduché opravy.
- Ak tím podpory produktu rozhodne, že je potrebné vymeniť krytý komponent, poskytne vám súbor pokynov, ako vymeniť alebo nainštalovať nový krytý komponent na váš ebike.
- Komponenty, na ktoré sa vzťahuje táto obmedzená záruka, budú odoslané iba na adresu pôvodného kupujúceho.

Zodpovednosť spoločnosti Fafrees za žiadnych okolností nepresiahne skutočnú sumu, ktorú ste zaplatili za ebike, ani spoločnosť fafrees za žiadnych okolností nenesie zodpovednosť za žiadne následné, náhodné, špeciálne alebo trestné škody alebo straty, či už priame alebo nepriame.